

Руководство по использованию
фирменного стиля

2002



Содержание

Основные элементы идентификации	2
Фирменный знак, логотип	2
Цвет	3
Шрифт	4
Дополнительные элементы идентификации	5
Деловая документация	6
Визитная карточка	6
Визитная карточка совместного проекта	7
Конверт	8
Конверт для филиалов	9
Бланк короткого письма	10
Бланк короткого письма для филиалов	11
Бланк факсимильного сообщения	12
Бланк факсимильного сообщения для филиалов	13
Бланк письма электронной рассылки	14
Бланк письма электронной рассылки для филиалов	15
Печатные материалы	16
Папка	16
Информационная брошюра	17
Компакт-диск	19
Электронные материалы	20
Презентация	20
Сувенирная продукция	24
Коврик для мыши	24
Кружка	25
Спецодежда	26
Спецодежда летняя	26
Спецодежда зимняя	27

Основные элементы идентификации

Фирменный знак, логотип

Базовые идентификационные элементы СИБИНТЕК компонуются в прямоугольную форму, и состоят из знака (квадрат, пересеченный наклонными линиями) и логотипа (словесное написание названия фирмы прямоугольной формы).

Минимальное свободное поле не должно быть занято другими элементами дизайна или использовано как элемент дизайна.

В создании логотипа использовался стандартный шрифт AvantGardeGoticC.

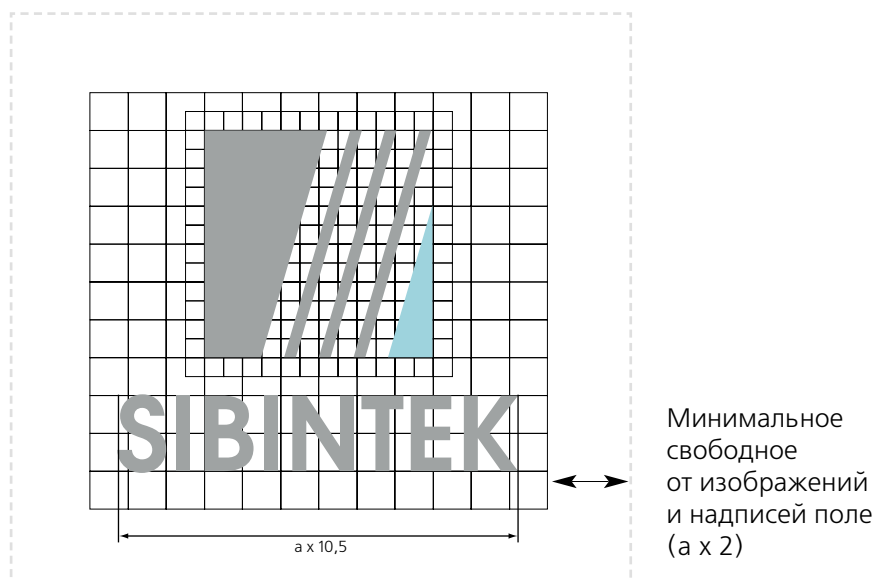
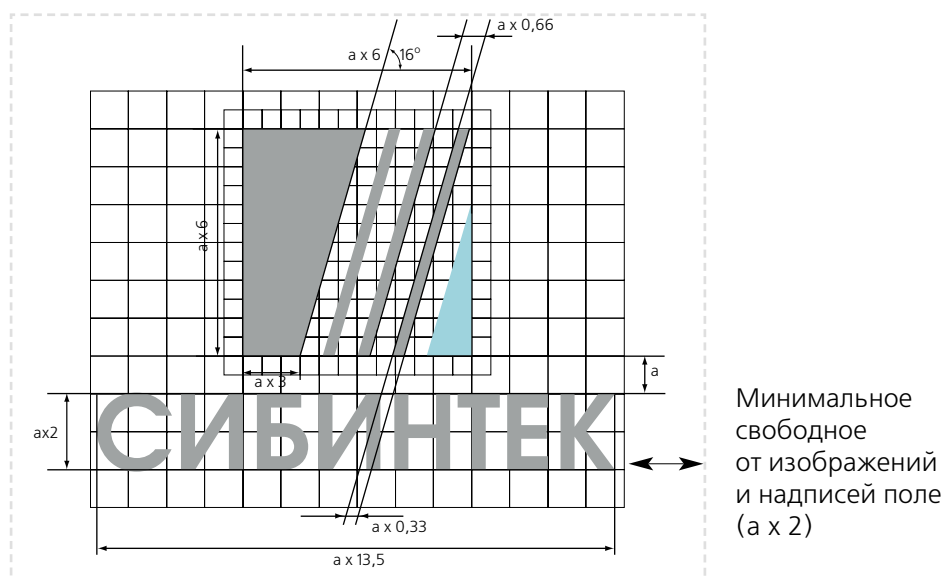





Фирменный знак, использующийся в англоязычном варианте знака, идентичен символу, используемому в русскоязычном варианте

Основные элементы идентификации

Цвет

Основные элементы идентификации используются, в зависимости от поставленной задачи, в двухцветной модели (окрашенные знак и логотип на белом фоне) и в черно-белой модели.



1.  PANTONE 319*, (C:51.0, M: 0.0, Y:18.5, K:0.0)
2.  PANTONE 444, (C: 8.5, M: 0.0, Y:6.0, K:47.0, K: 0.0)
3.  C:0.0; M:0.0; Y:0.0; K:100.0
4.  C:0.0; M:0.0; Y:0.0; K:50.0
5.  составной цвет: 50% PANTONE 444 + 50% PANTONE 877

1. 2. Стандартные цвета двухцветной модели, используемые при любых видах печати.
3. 4. Цвета, используемые в черно-белой цветовой модели.
5. Дополнительный металлизированный цвет (используется в печатных материалах).

Основные элементы идентификации

Шрифт

Во всех материалах, исключая веб-дизайн, используется шрифт FreeSetC, который допускается только в прямом начертании. В случае необходимости полужирного и курсивного начертания используется шрифт FreeSetBlackC

1. FreeSetC – прямое
2. **FreeSetBlackC** – прямое полужирное
3. ***FreeSetBlackC*** – курсивное полужирное

1. Используется как основной шрифт во всех материалах. Допускается использование для заголовков и выделений.

2. 3. Используется для заглавий и заголовков всех типов. Курсивное начертание используется для характерных заглавий.

Дополнительные элементы идентификации

Круг

Произвольно фрагментируемый круг, символизирующий многоуровневость задач, решаемых компанией. Используется как символ, усиливающий визуальное восприятие рекламной (презентационной) продукции.

В полноцветной цветовой модели допускается использование растровых изображений, все векторные графические элементы окрашены в основные корпоративные цвета (PANTONE 319, PANTONE 444). Кроме этого допускается использование одноцветной и двухцветной (для нанесения на сувенирную продукцию) цветовой модели без включения растровых элементов.

● Металлизированный цвет

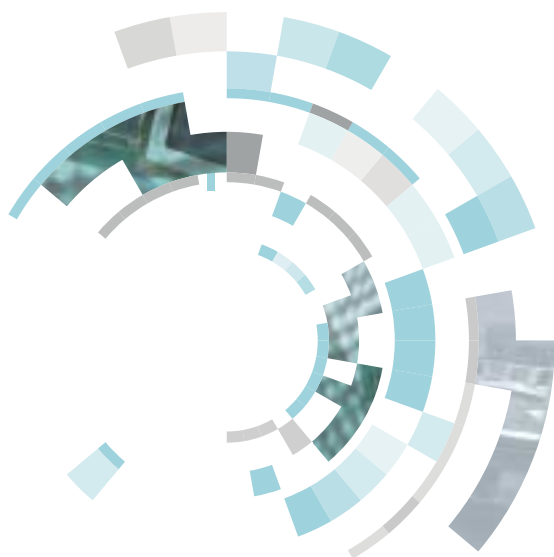

CMYK



CMYK + металлизированный цвет



PANTONE 319



PANTONE 444



PANTONE 319, PANTONE 444

Деловая документация

Визитная карточка

При изготовлении визитной карточки допускается использование двухцветной (+ дополнительный черный цвет) модели.

Размер визитной карточки 90X50 мм

Допускается нанесение изображений только на одну сторону визитной карточки.

Использованные шрифты: FreeSetC, кегль 10 pt (фамилия, имя, отчество), кегль 7.5 pt (должность, адрес).

Используемая бумага: молоток 280 г/м², белизна 96%.

Способ печати: шелкография.



Визитная карточка
для совместных проектов



Деловая документация

Конверт

При изготовлении конвертов допускается использование черно-белой и двухцветной (+ дополнительный черный цвет) моделей. Предусмотрено использование конверта размером 320X230 мм (российского образца) и 220X110 мм (европейского образца).

Нанесение изображений производится на конверт из белой офсетной бумаги, белизна 96%.

При нанесении информации на конверт допускаются изменения, учитывающие требования почты той страны, в которой планируется использование изделия.

Способ печати: шелкография.



Деловая документация

Конверт для филиалов

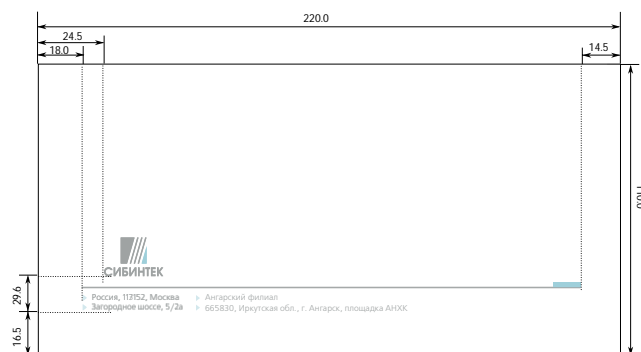
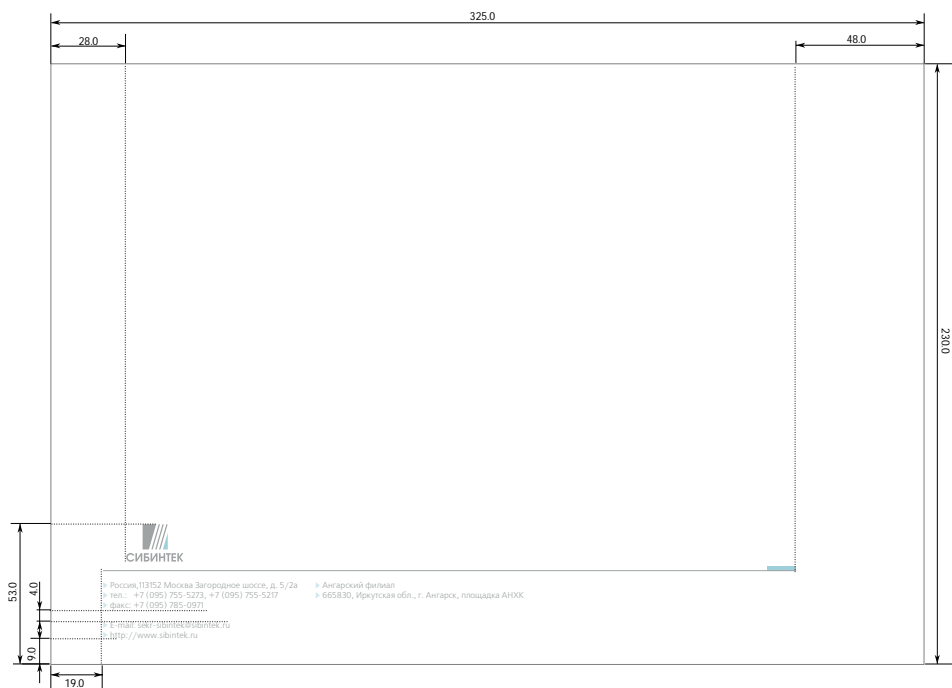

Деловая документация

Бланк короткого письма

При изготовлении бланка письма допускается использование черно-белой и двухцветной (+ дополнительный черный цвет) моделей.

Бумага офсетная белого цвета 80 г/м², белизна 96%.

Способ печати: шелкография.

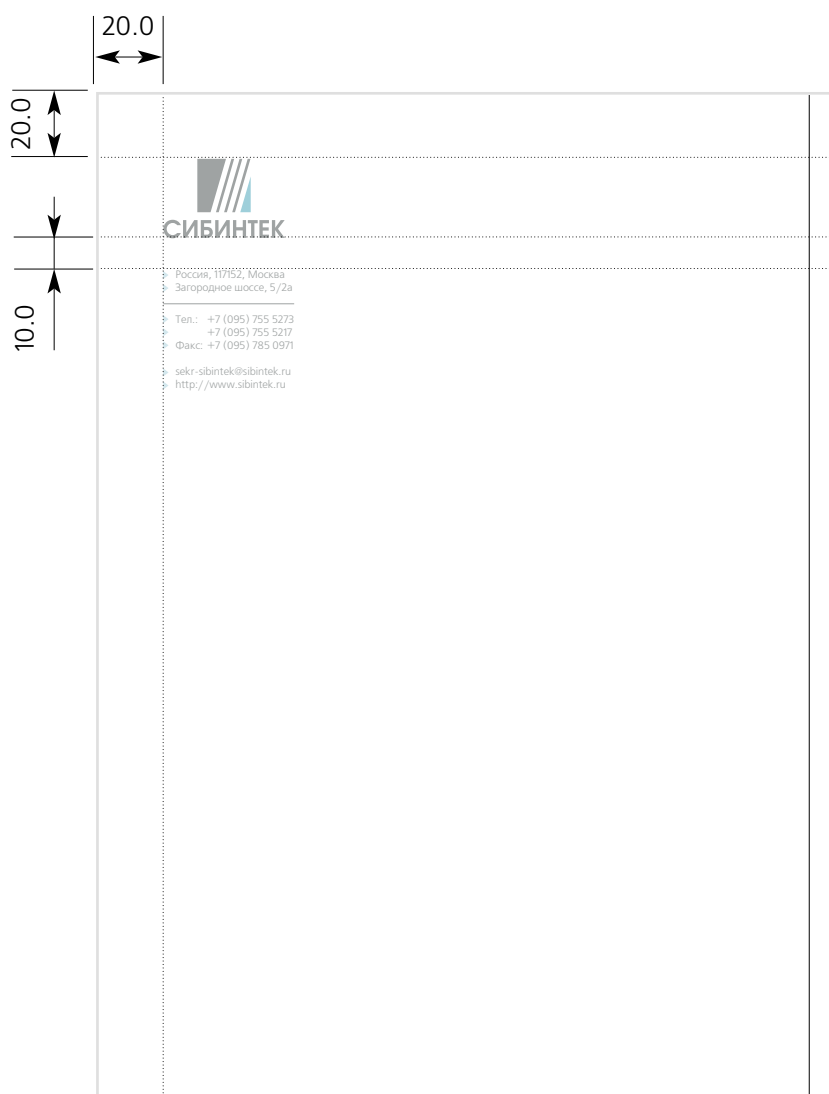

Деловая документация

Бланк короткого письма
для филиалов

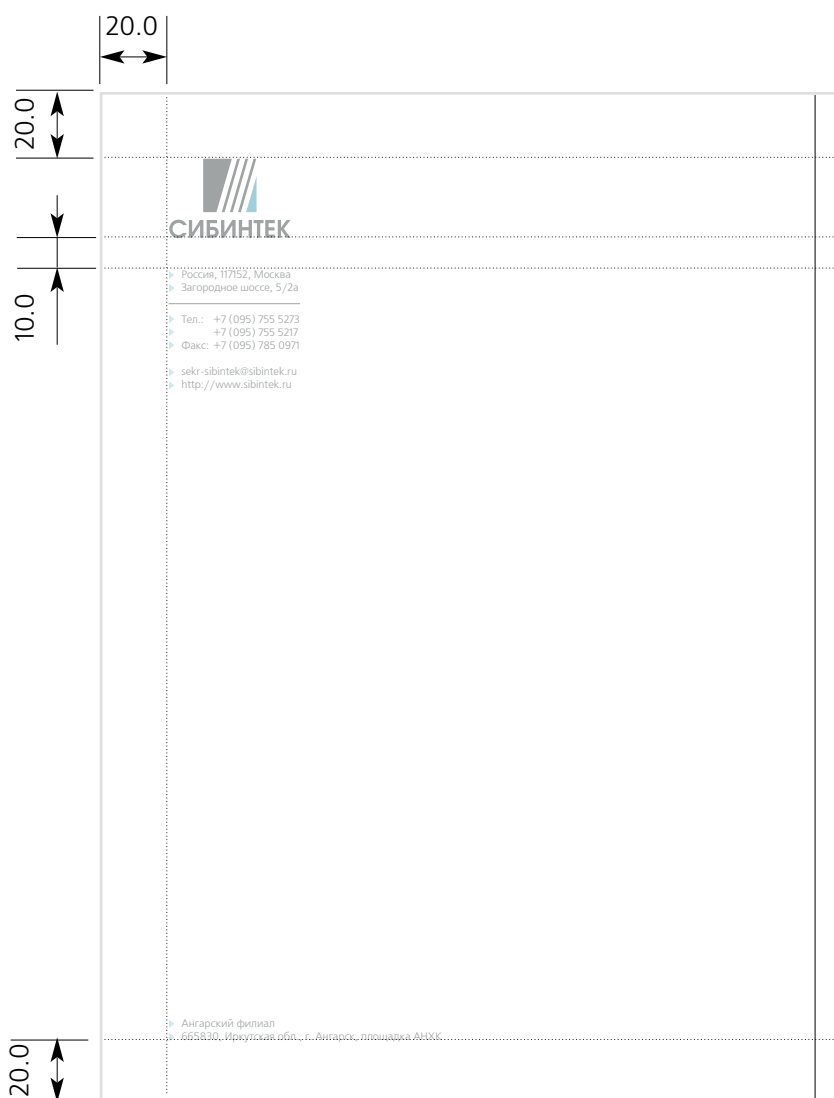

Деловая документация

Бланк факсимильного сообщения

При изготовлении бланка факсимильного сообщения допускается использование черно-белой цветовой модели.

Используется в электронном виде.

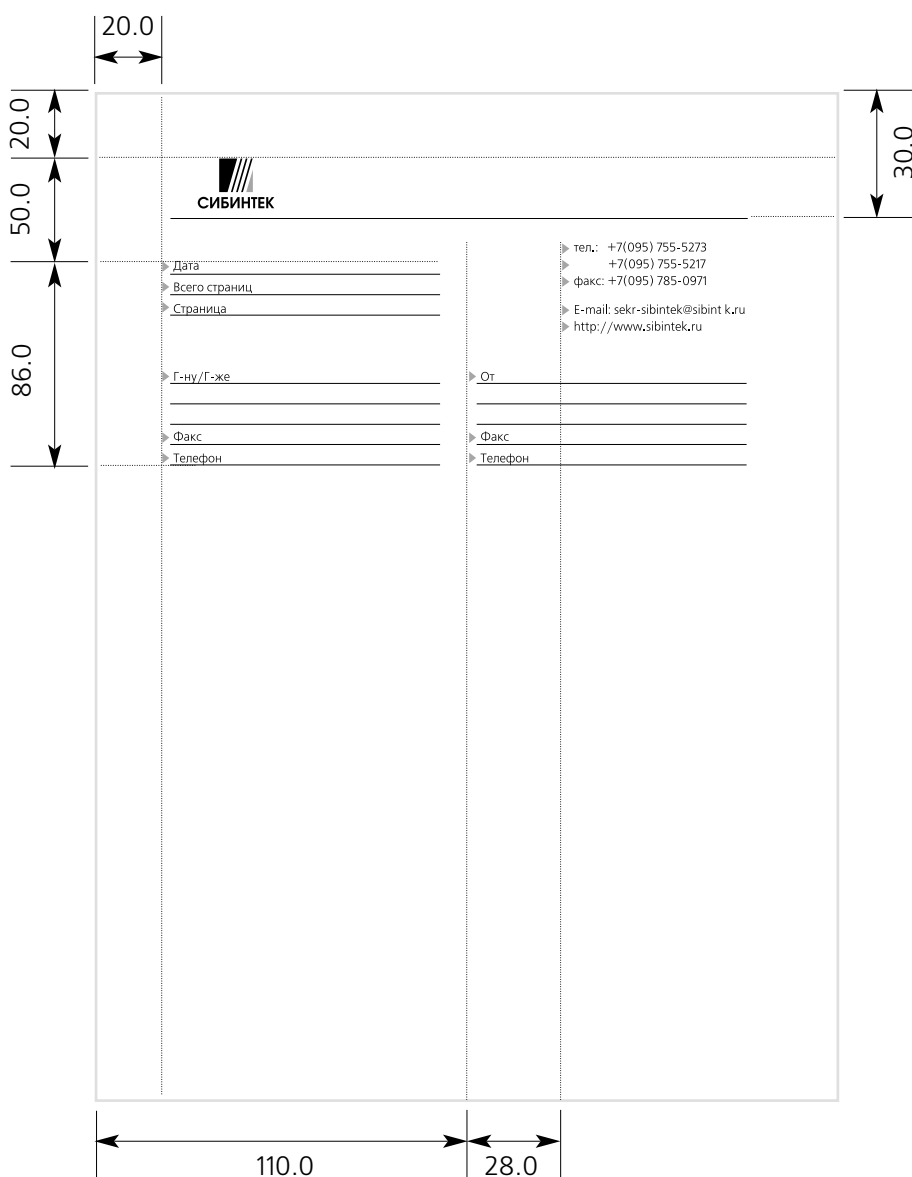

Деловая документация

Бланк факсимильного сообщения для филиалов

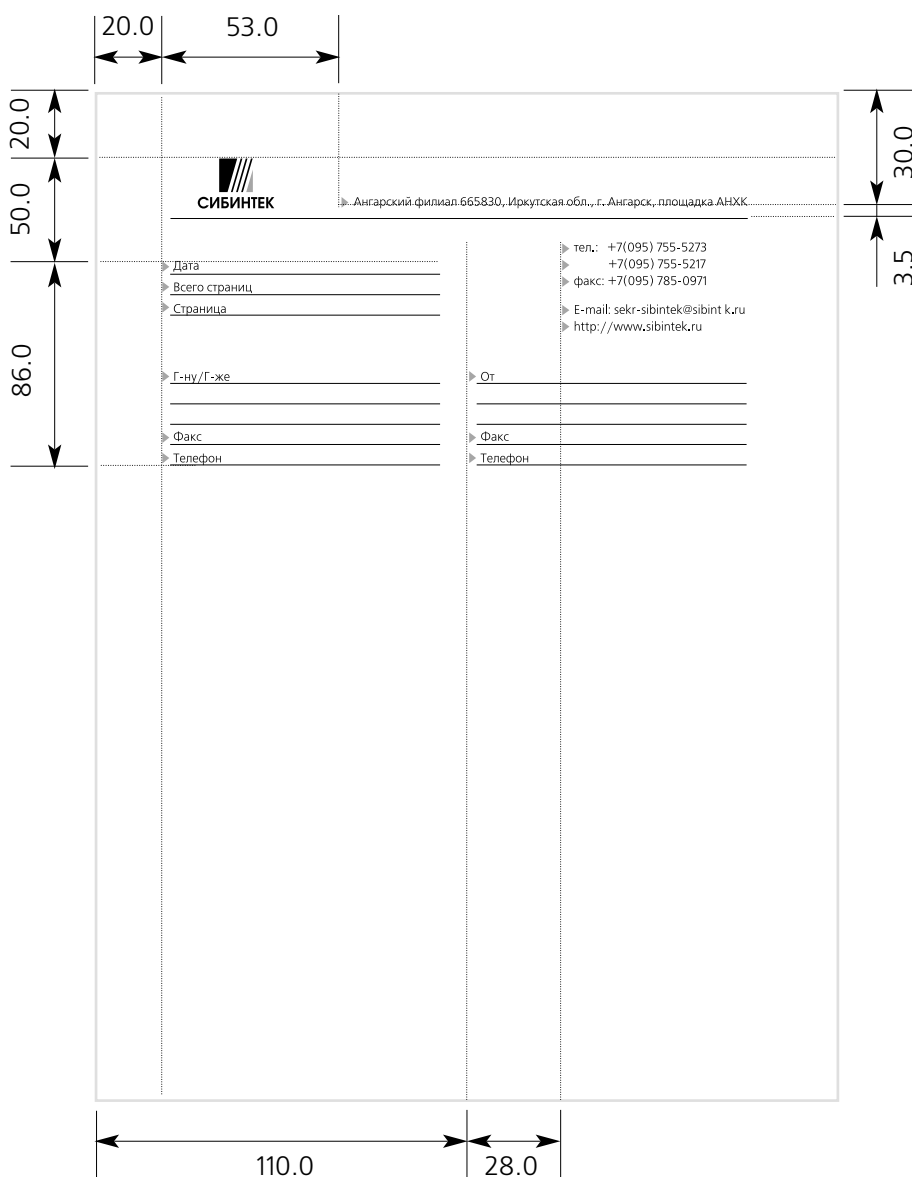

Деловая документация

Бланк письма
электронной рассылки

При изготовлении бланка электронной рассылки допускается использование черно-белой и двухцветной (+ дополнительный черный цвет) моделей. Используется в электронной форме.

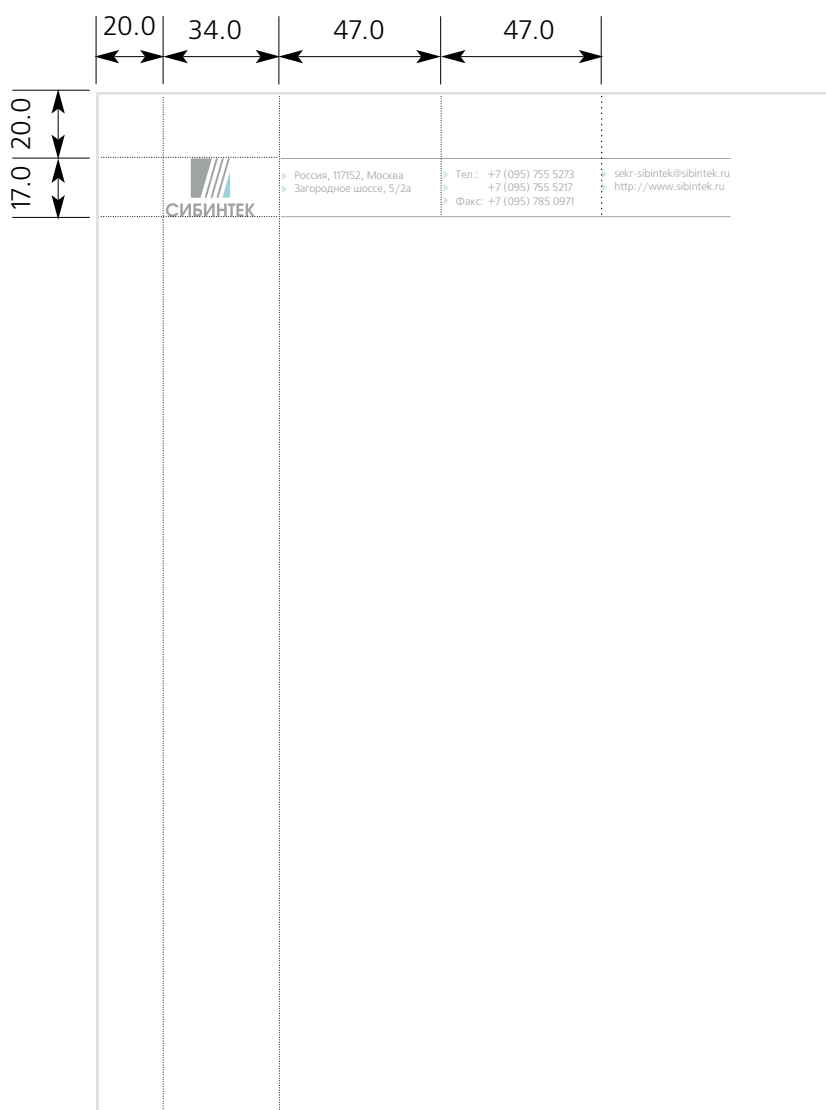

Бланк письма
электронной рассылки
для филиалов

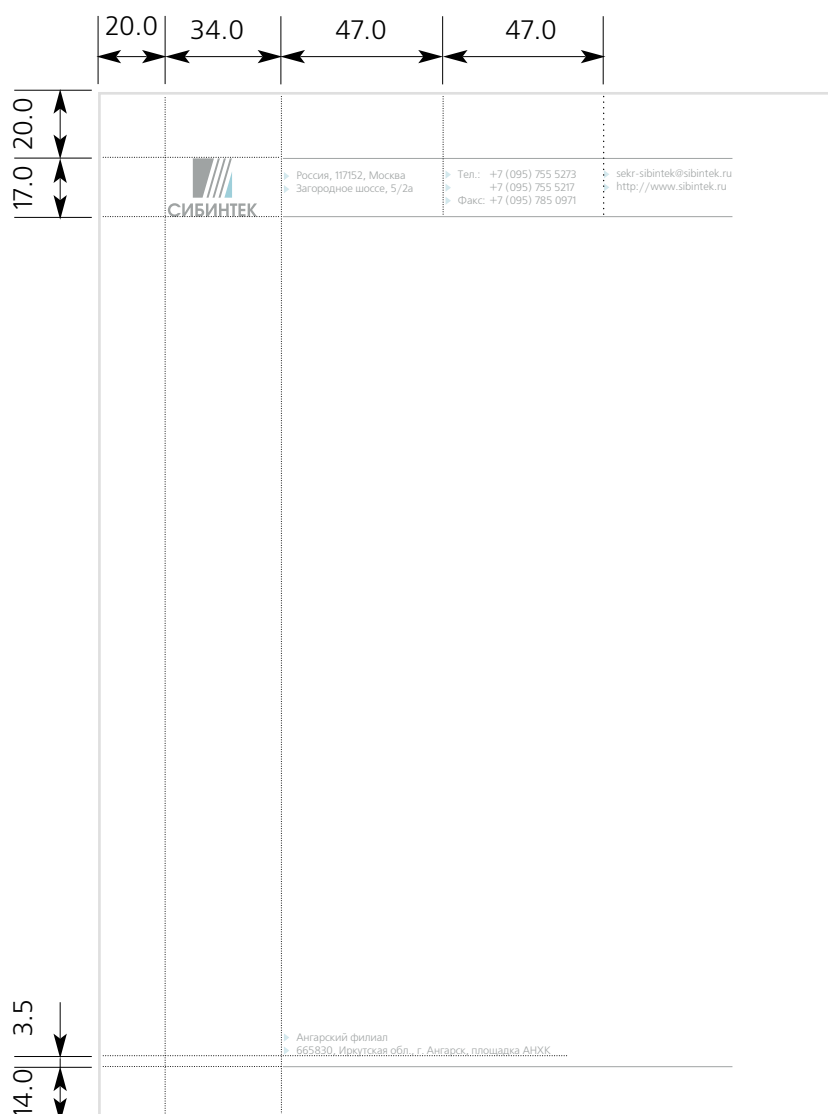

Папка

При изготовлении папки допускается использование полноцветной цветовой модели.
 Информация наносится только на одну сторону изделия.
 Используемая бумага: AIVORY Board 300 г/м², матовая, белизна 98%.
 Способ печати: полноцветный офсет + металлизированный цвет.
 Отделка: двухсторонняя матовая ламинация, вырубка.
 Пленка для ламинации: матовая GMP (Германия) толщина 30 мкм.

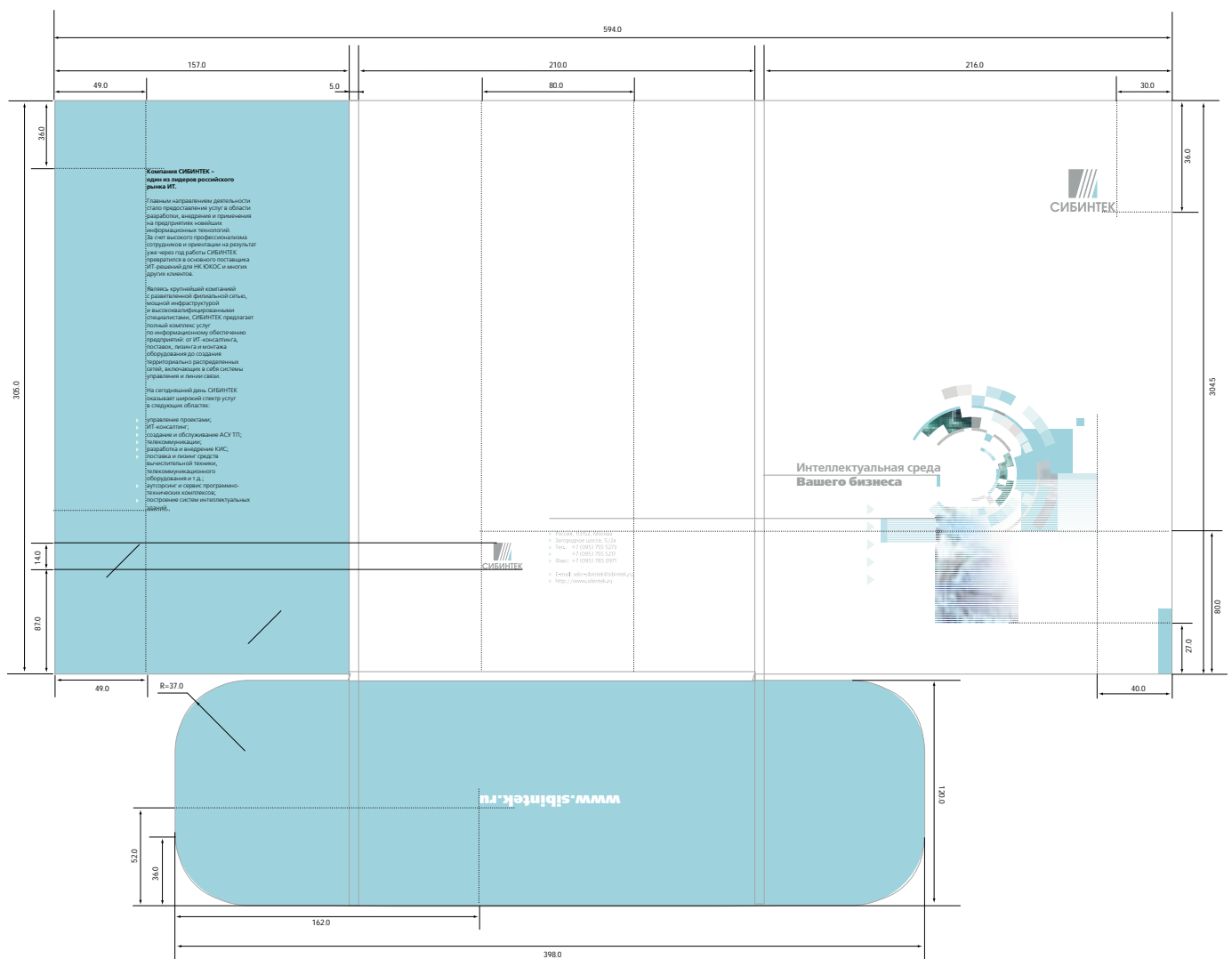

Печатные материалы

Обложка
информационной
брошюры

При изготовлении брошюры допускается использование полноцветной цветовой модели, а также использование дополнительных элементов дизайна и иллюстраций.

Используемая бумага: AIVORY Board 300 г/м², матовая, белизна 98%.

Способ печати: полноцветный офсет + металлизированный цвет.

Отделка: двухсторонняя матовая ламинация, горячее конгревное тиснение двусторонней формой.

Пленка для ламинации: матовая GMP (Германия) толщина 30 мкм

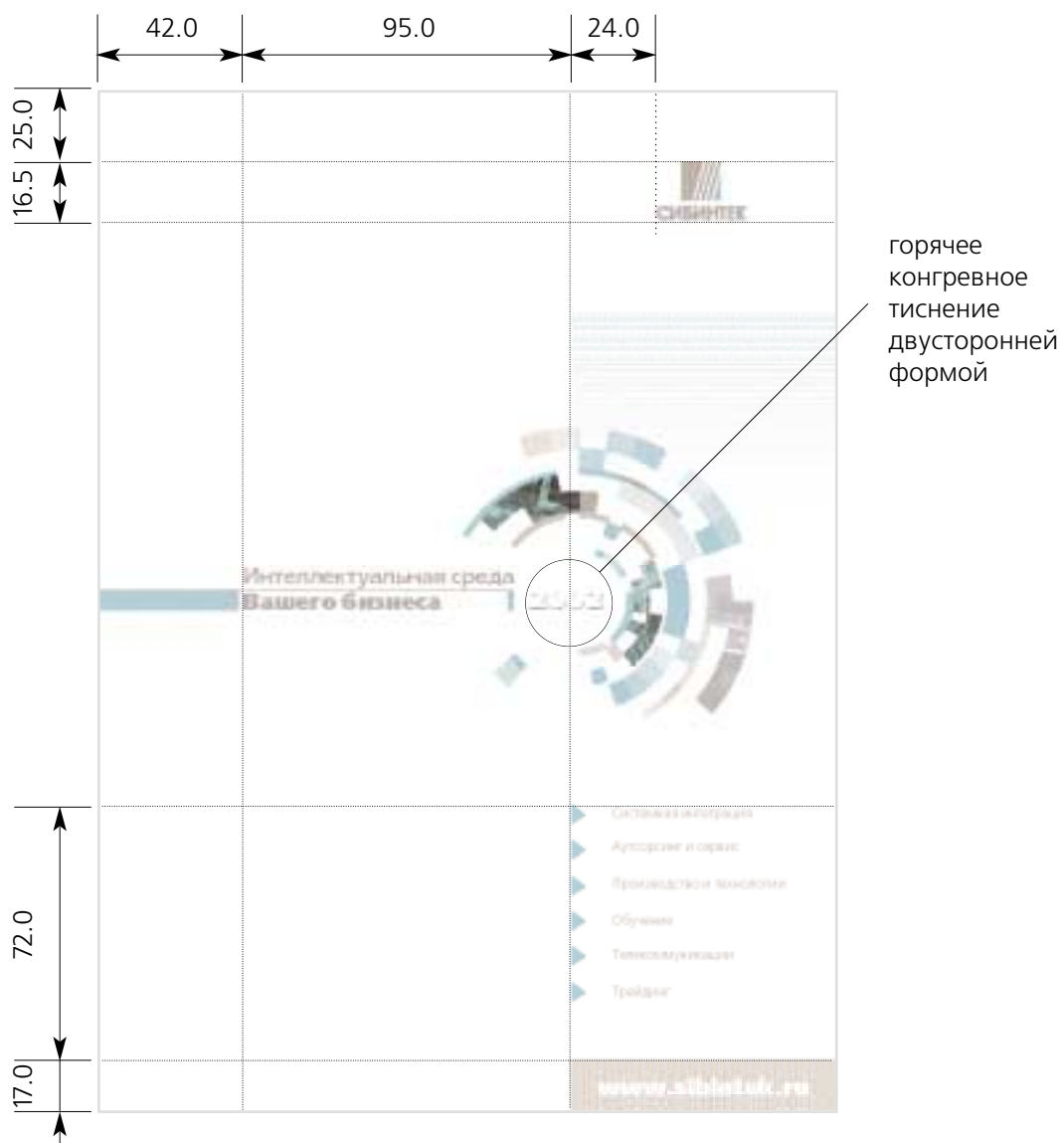

Печатные материалы

Блок информационной брошюры

При изготовлении буклета допускается использование полноцветной цветовой модели, а также использование дополнительных элементов дизайна и иллюстраций.
Используемая бумага: Gallery Art 170 г/м², матовая мелованная, белизна 96%.
Способ печати: полноцветный офсет + металлизированный цвет.

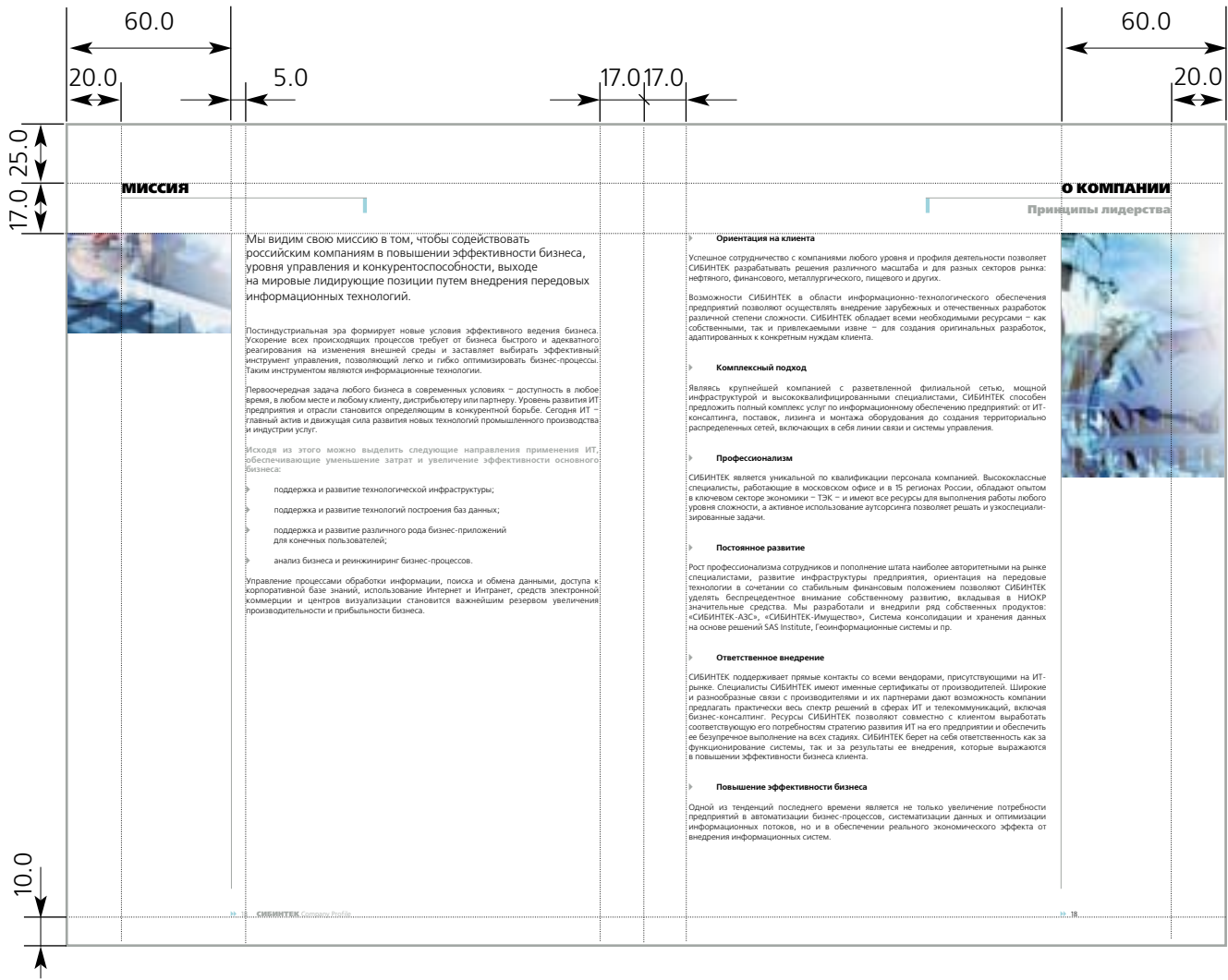

Печатные материалы

Компакт диск

При изготовлении обложки компакт-диска допускается использование двухцветной (+ дополнительный черный цвет) модели.

Используемая бумага: белая мелованная 170 г/м², белизна 96%.

Способ печати: полноцветный офсет.

При изготовлении компакт-диска допускается использование двухцветной (+ дополнительный черный цвет) модели.

Способ печати: полноцветная трафаретная.

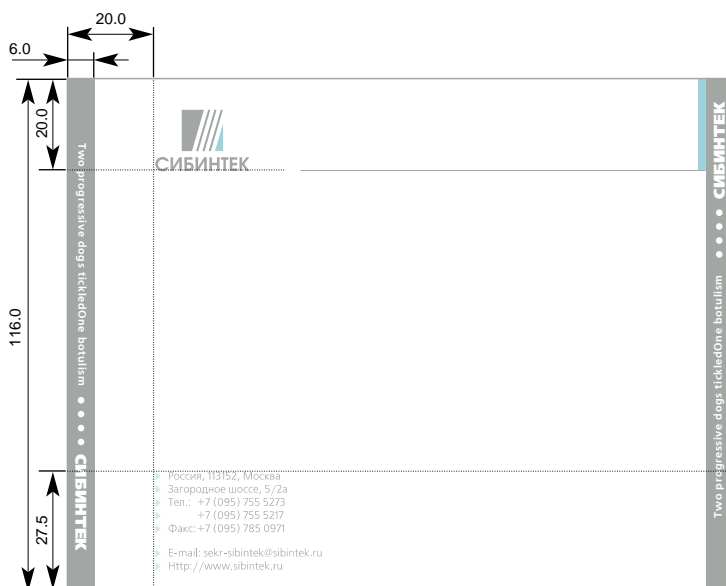

Электронные материалы

Презентация

При изготовлении любых электронных материалов допускается использование цветовой модели RGB, а также использование дополнительных элементов дизайна и полноцветных иллюстраций.

Обложка

место для заголовков

место для иллюстраций



Рабочая страница

место для заголовков

место для иллюстраций

место для заголовков и основного текста

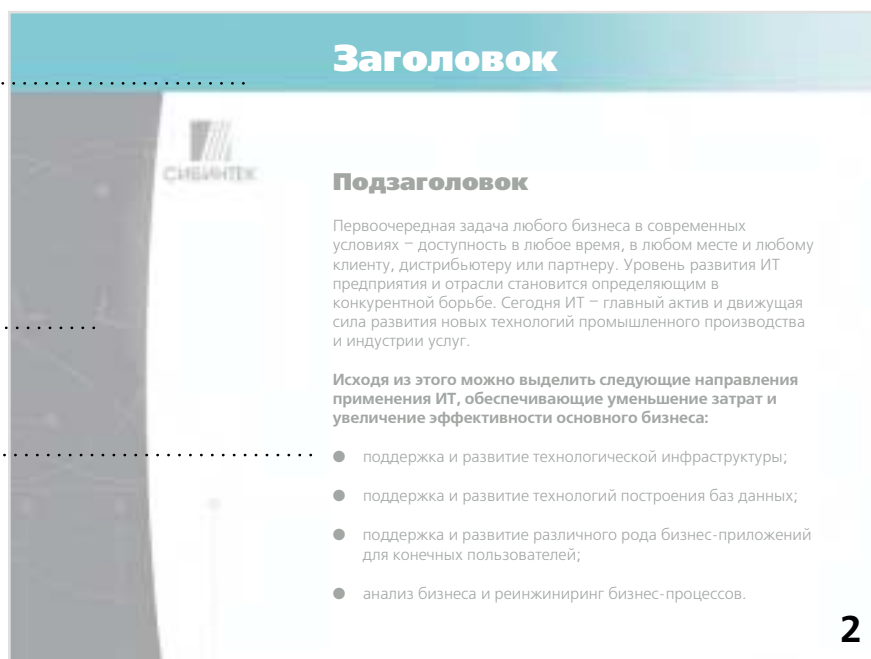

Электронные материалы

Презентация

Размещение иллюстраций ограничено специально отведенной площадью.
Каждая иллюстрация демонстрирует одно из направлений деятельности фирмы



Электронные материалы

Презентация



Электронные материалы

Презентация

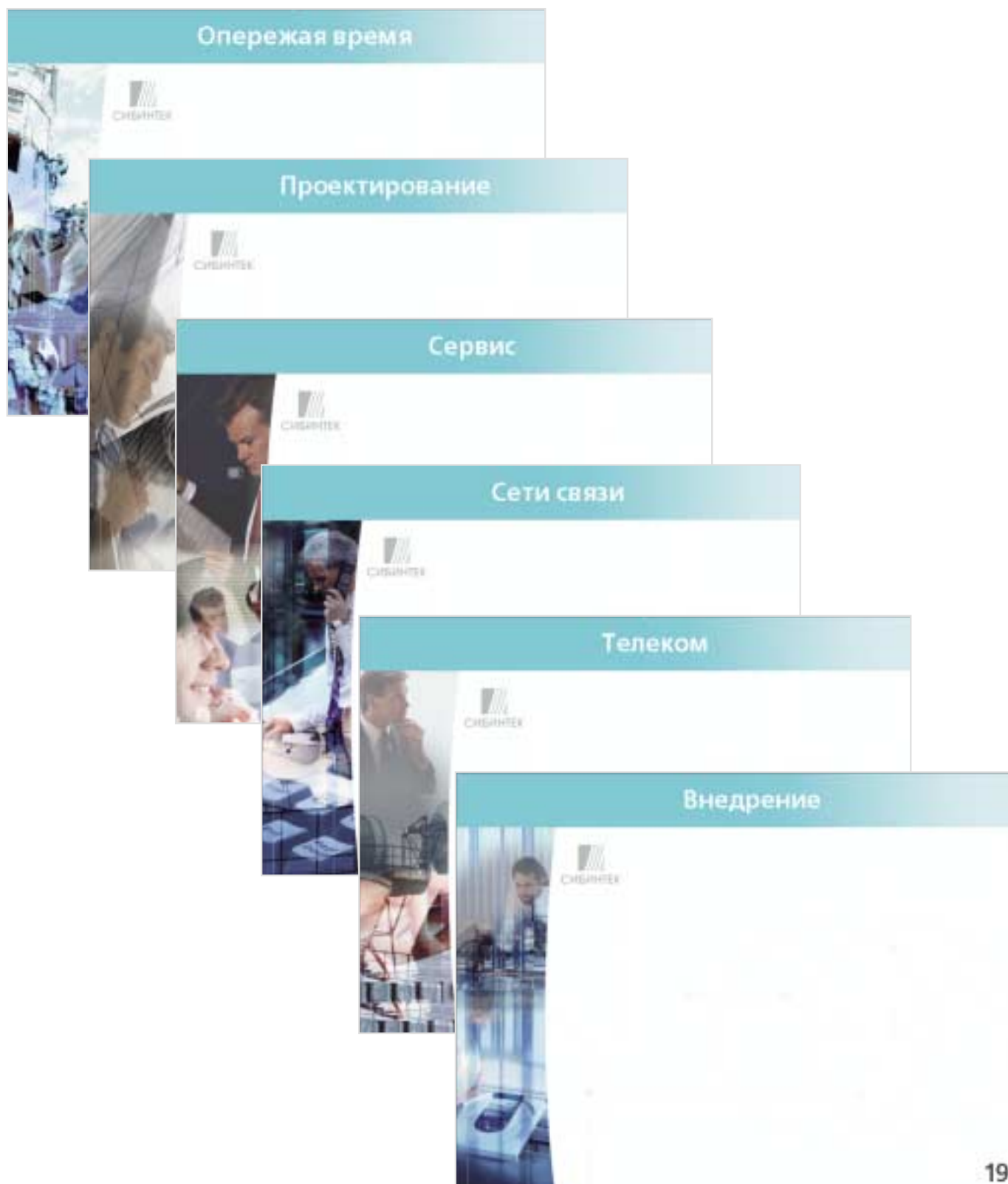

Сувенирная продукция

Коврик для мыши

При нанесении изображений на коврик для компьютерной мыши допускается использование полноцветной цветовой модели, а также использование дополнительных элементов дизайна и иллюстраций.
Материал: резина 5 мм, покрытая ламинатом.
Печать: полноцветная

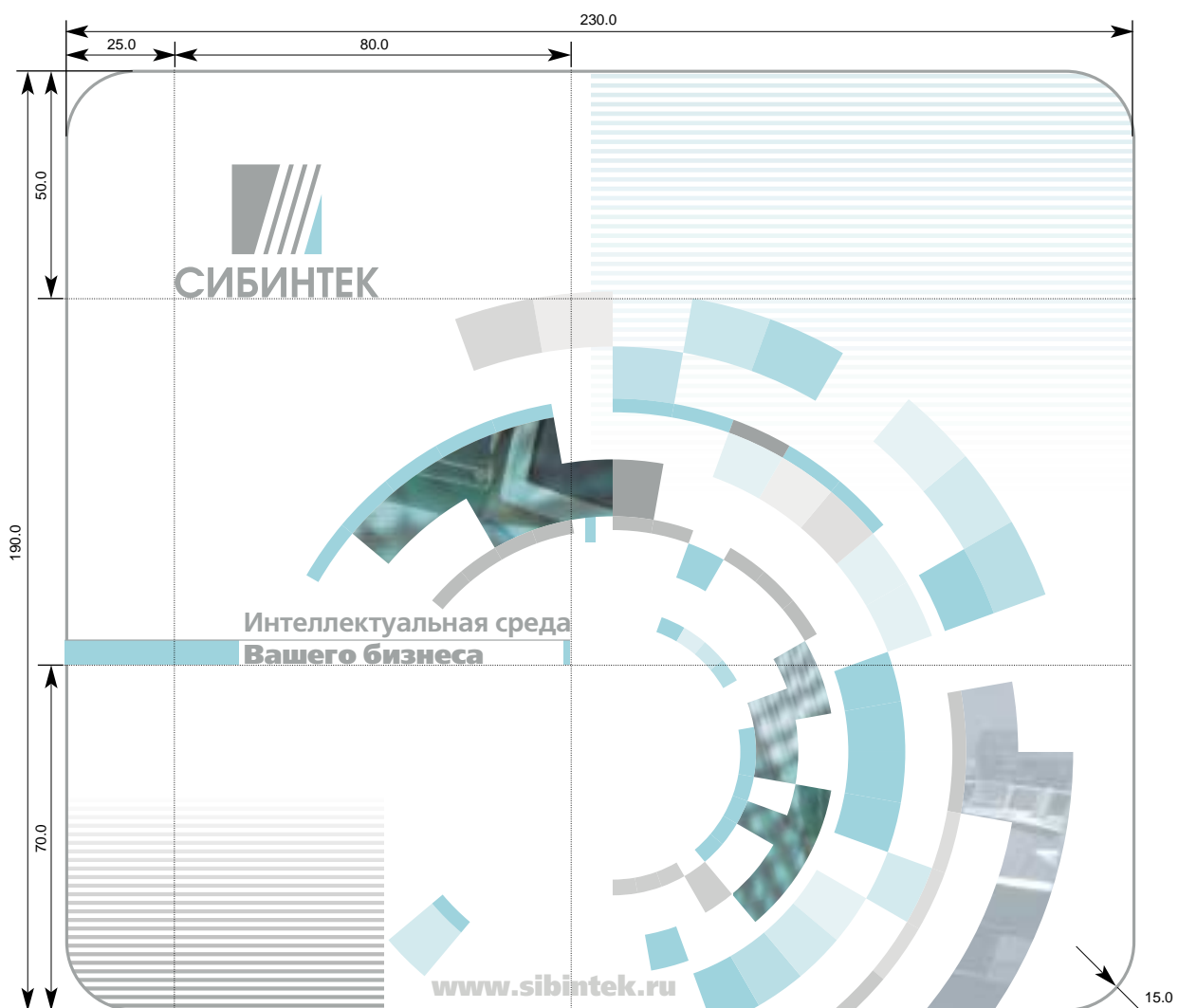

Сувенирная продукция

Кружка

При нанесении изображений на кружку допускается использование полноцветной цветовой модели, а также использование дополнительных элементов дизайна и иллюстраций.
Способ печати: шелкография.



Спецодежда

Спецодежда летняя

Допускается нанесение изображений белого цвета на темную ткань.
Способ нанесения: шелкография.

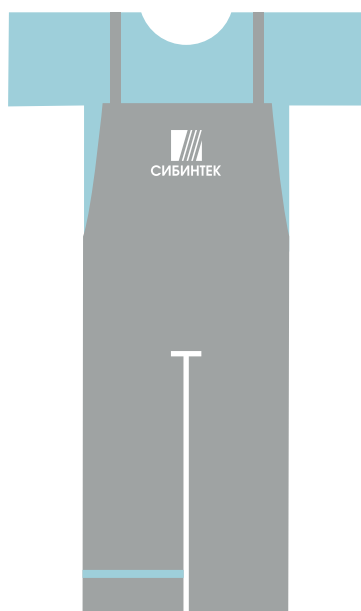

Спецодежда зимняя

Допускается нанесение изображений белого цвета на темную ткань.
Способ нанесения: шелкография.

